



Santia 371Q door de ogen



PRODUCTIE SJORS VAN DER WOERD

Geregeld stellen we op deze plek een nieuwe of bijzondere boot aan je voor. Een boottest is het niet. Onze eigen mening doet er niet toe. We nodigen telkens iemand uit die recht van spreken heeft. Een zeiler met ervaring in vergelijkbare scheepstypen en met affiniteit met de boot die we uitlichten. 'Door de ogen van...' noemen we dat. In deze aflevering staat Carl Sträter aan het roer van de Sentijn 37 IQ

van: *Carl Sträter*





Carl Sträter

Voor Carl Sträter (66) is zeilend reizen zijn drijfveer. Van een trage 9 meter kits stapte hij over op een 31 voets race trimaran, die weer werd opgevolgd door een 40 voets catamaran. Daarmee stak hij de Atlantische Oceaan over. Tegenwoordig zeilt Carl weer in een eenromper; een aluminium Dick Zaal 38 Greyhound.

Vertrekklar

Veel zeilers die terugkomen van een lange reis hebben het ideaal om van zeilen hun beroep te maken. Toch lukt het maar weinigen om de op reis opgedane ervaringen te gelde te maken. Ex-vertrekkers Yvonne Kuijpers en Paul Matthijssen kregen het wel voor elkaar. Onder de naam 'Ocean People' runnen ze een bedrijf voor zeezeiltochten, zeiltrainingen, jachttransporten en bouwbegeleiding. Met hun Victoire 1044 begeleidden ze al vele flottieljes. Na zoveel mijlen in die 1044 ontstond er een wensenlijstje met details waaraan de ideale boot moet voldoen. Die wensen kwamen het beste bij elkaar in de Sentijn, een ontwerp van Dick Koopmans jr. uit 1995. Die boot werd niet meer gebouwd, maar Yvonne en Paul besloten een gemodificeerde versie van het ontwerp te ontwikkelen en zetten hun eigen droomboot op stapel, de Sentijn 37IQ. De IQ staat voor *Innovative Quality*: zeilplan, interieur, kuip en dekbeslag zijn grondig aangepast en de bouwwijze is gemoderniseerd. Het eindresultaat moet volgens Yvonne en Paul vooral zeilers aanspreken die graag een paar dagen tijd op zee zitten.

HANDZAAM FORMAAT

Carl Sträter doet niets liever dan lange tijd op zee doorbrengen en is dus de perfecte roerganger voor deze vaarimpressie. Bovendien beschouwt hij



een maat tussen 11 en 12 meter als ideaal voor het maken van onderbemande zeilreizen: “Ik vaar meestal solo en dan vind ik een grotere boot niet prettig. Onder de 40 voet blijven boten handzaam, dat is ook belangrijk voor zeilers die met z'n tweeën varen, want op langere reizen varen die in feite ook solo. Op deze boot hoef je je maat niet uit de kooi te halen als je een rif wilt zetten en als de ankerlier het begeeft krijg je die 15 kilo ook nog met de hand omhoog.”

Carl wil direct het water op, de wind van 16 knopen wacht erop om gebruikt te worden. Hij vraagt Paul de motor te starten, maar die blijkt al te lopen. De viercilinder Volvo 40 pk motor is dus goed geïsoleerd.

Carl staat achter het grote stuurwiel als we de Grevelingen opvaren. Als we voorstellen het zeil te hijsen houdt hij ons tegen. Carl wil alles zelf doen en had voor vertrek al de onderdeks ingebouwde stuurautomaat gecheckt. Alsof hij al jaren op de Sentijn vaart, zet hij de koers vast op in de wind en loopt naar de mast. “Helemaal goed, dat hijsen hier bij de mast. Je hebt zo minder frictie en het scheelt kluwen lijnen in de kuip. Onbegrijpelijk dat niet meer ontwerpers hiervoor kiezen.” Met de hand hijst hij het Quantum laminaatzeil tot bijna in de top. De Seldén MDS gelagerde karren glijden soepel en alleen voor de benodigde

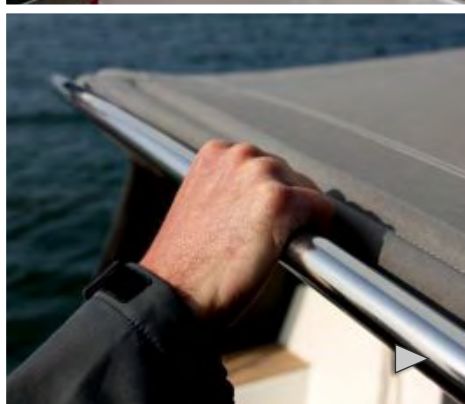



voorlijkspanning is een draai aan de mastlier nodig. Terug in de kuip trekt Carl de fok uit en trimt hij de zeilen. Het grote stuurwiel zit wat in de weg om bij de grootschoot te komen, maar het Harken ratelblok op de lange overloop is zo fors bemeten, dat inhalen van de lijn geen kracht kost. Carl is onder de indruk van de maat van de lieren. Vier stuks op de kuipranden, Harken 50 en 46, en een kleinere op het kajuitdak, alleen voor de trimlijnen van onderlijk, Cunningham en giekneerhouder. “Prachtig hoor, al dat beslag, daar is niet op bezuinigd. De achterste kuiplieren zijn eigenlijk bedoeld voor de gennaker, maar met maat 46 zijn ze groot genoeg om voor de genua te gebruiken, en dan kan ik er perfect bij van achter de stuurstand. In je eentje overstag gaan is zo kinderspel.” Het sturen met de Sentijn gaat soepeler dan Carl gewend is. “Ik vaar op veel verschillende boten, maar zo'n prettig en direct stuurgedrag als op deze Koopmans kom ik toch weinig tegen. Dit voelt echt als een goed uitgebalanceerd ontwerp.” Carl zet de automaat weer aan om een rondje over dek te lopen. “Lekker, die stevige steun voor het stuurwiel. En de beugel voor de buiskap geeft ook goed houvast. In deze kuip voel je je veilig. En de handgrepen op dek zijn goed geplaatst. Onder deze helling heb ik



steeds wel ergens steun. Het antislip profiel in het dek werkt ook goed. Lekker dat ze zich hier niet hebben laten verleiden tot een teakdek, daar krijg je altijd ellende mee op den duur.”

Met deze wind is het aantrekkelijk om nog even door te zeilen, maar we moeten terug om het interieur onder de loep te nemen. Met tegenzin belegt Carl in de haven de landvast om de grote kikker: “Ook aan dit soort details zie je dat alles op deze Sentijn erg goed doordacht is. Alleen ervaren zeilers maken deze keuzes. Een zo goed uitgeruste boot is een genot om te zeilen.”

GEEN GOEDKOPE OPLOSSINGEN

Als Carl de kajuittrap afloopt beeldt hij zich in hoe hij zich zou vasthouden onder een forse helling. “Ik vind dat je jezelf hand over hand door de boot moet kunnen verplaatsen. Hier lukt dat goed. Eerst heb je steun aan het in het midden geplaatste keukeneiland. Dat verkleint de open ruimte, die je op deze plaats bij veel andere boten ziet, en dat is prettig. Daarna heb je steun aan stevige handgrepen bij kaartentafel en keukenblok. Dit ziet er wel uit als een zeevast interieur.” Over de kaartentafel is Carl iets minder te spreken. Wat hem betreft zou die langsscheeps geplaatst mogen worden, zodat je een groter blad kwijt kan. Paul legt uit dat zulke aanpassingen probleemloos



**‘Dit voelt echt als een goed
uitgebalanceerd ontwerp...’**



doorgevoerd kunnen worden, omdat elke Sentijn maatwerk is. Omdat Carl op zijn eigen boot weinig kastruimte, heeft kijkt hij er hier extra kritisch naar. Onder de voorpiek zit een grote ruimte waar zelfs een opgerolde bijboot in past. Verder zijn er voldoende kastjes en ook achter de kajuitbanken is opbergruimte. In deze Sentijn is de bakskist ingericht als twee achterkooi, dat is een optie. Hier stuit Carl op een kast waarachter alle filters zijn gecentreerd. “Prachtig zeg, dat het olie- en dieselfiler zo goed bereikbaar zijn. Hierdoor hoef je niet over een warme motor te leunen als je filter verstopt zit. Dit zou ik op mijn eigen boot ook wel zo goed voor elkaar willen hebben.” Paul laat zien dat er onder de kuipvloer een 'technische strook' zit, waar zaken als kachel en omvormer ingebouwd kunnen worden. Het is duidelijk dat aan de technische installatie veel aandacht is besteed. Zaken als de Isoterm boiler, de vier (!) grote accu's, het grote Force10 fornuis en een aparte dagtank voor diesel horen allemaal bij de basisuitrusting. “Nergens is gekozen voor een goedkope oplossing en alles lijkt zeer degelijk te zijn ingebouwd,” concludeert Carl, “eigenlijk heb ik maar een punt van kritiek op dit interieur, en dat betreft de wat klassieke uitstraling die het geheel heeft. Het overdadig gebruik van teak zou voor mij wat minder kunnen. Ik zie liever hier en daar een lichter gekleurd paneel, maar dat is natuurlijk een kwestie van smaak.”

COMPLEET OF VERTREKKERS-COMPLEET

De kwaliteit die Carl in de Sentijn 37 IQ herkent zal zijn prijs hebben, dus is hij benieuwd naar de prijslijst. In de basisuitvoering kost deze 37 voeter 229.500 euro. Niet weinig, maar als Carl de basisuitvoering bekijkt, komt dat bedrag in een ander licht te staan. De boot wordt bijzonder compleet geleverd en dat maakt een vergelijk met de concurrentie lastig. Epoxy-primer en antifouling, instrumenten, Lopolight LED lichten, dyform versta-ging, royaal bemeten dekbeslag, boiler, koelkast en een A4tje aan andere items zit bij deze prijs in, terwijl we dat bij de meeste boten allemaal op de optielijst tegenkomen. Zeilen zitten er echter niet standaard bij, daarvoor laat OceanPeople de keus aan de koper. Maar voor wie een boot wil





waar werkelijk al het denkbare aan techniek en comfort al opzit en waarmee je direct kunt vertrekken voor je droomreis, is er de OceanPeople-uitvoering. Zo'n meer dan complete Sentijn met zelfs een zeevast gemonteerde espressomachine heeft een prijskaartje van 292.500 euro. “Niet kinderachtig,” verzucht Carl, “maar ik beoordeel een boot niet op z'n prijs. Die beoordeel ik op de geschiktheid voor het maken van lange reizen met weinig bemanning. En daarop heb ik een behoorlijk kritische kijk. Het komt maar zelden voor dat ik op een boot stap waarop ik goed moet zoeken naar verbeterpunten. Dat de Sentijn 37IQ door ervaren langeafstandszeilers wordt gemaakt is overduidelijk te zien en wat mij betreft is die IQ achter de naam meer dan alleen een mooie marketingterm.” ☹

Sentijn 37IQ

Lengte	: 11,33 m
lengte wl	: 9,80 m
Breedte	: 3,75 m
Diepgang	: 2,05 m
Waternverpl	: 7.000 kg
Ballast	: 2.650 kg
Grootzeil	: 40 m ²
Fok	: 34 m ²
Ontwerp	: Dick Koopmans

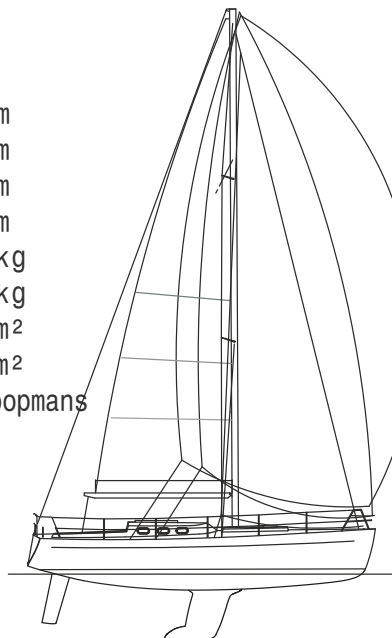

www.sentijn.nl